

Габаритные, установочные и присоединительные размеры выключателя ВАБ-УЭТМ®-49-5000/30-Л-УХЛ4

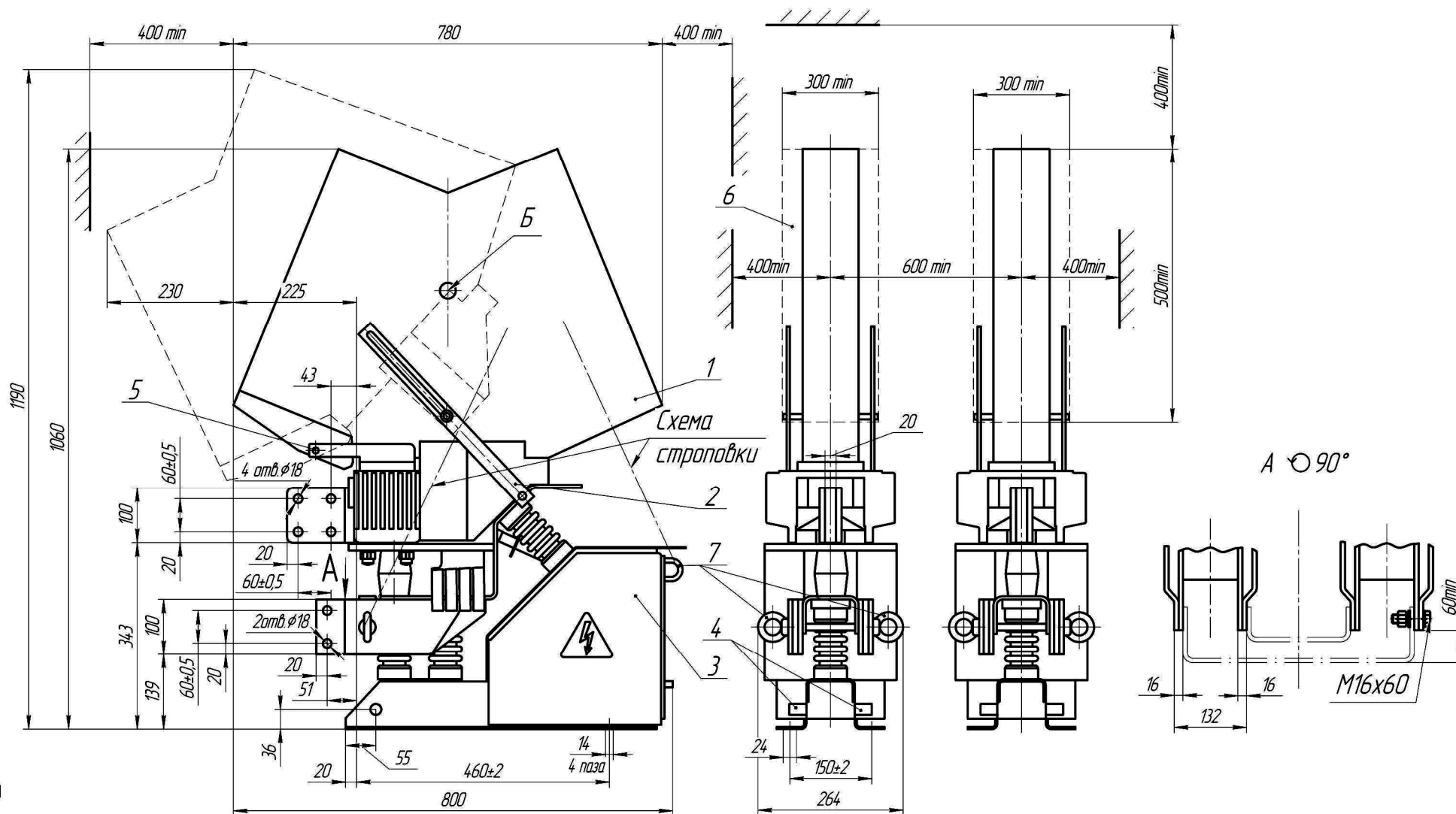

1- камера дугогасительная; 2- тяга; 3- полюс; 4- болт заземления; 5- ось вращения камеры; 6- ограждение сплошное; 7- кольца подъёмные.
Примечание: отверстия Б предназначены для подъёма камеры.