

Габаритные, установочные и присоединительные размеры выключателей ВАБ-УЭТМ[®]-49-4000/30-К-УХЛ4 и ВАБ-УЭТМ[®]-49-5000/30-К-УХЛ4

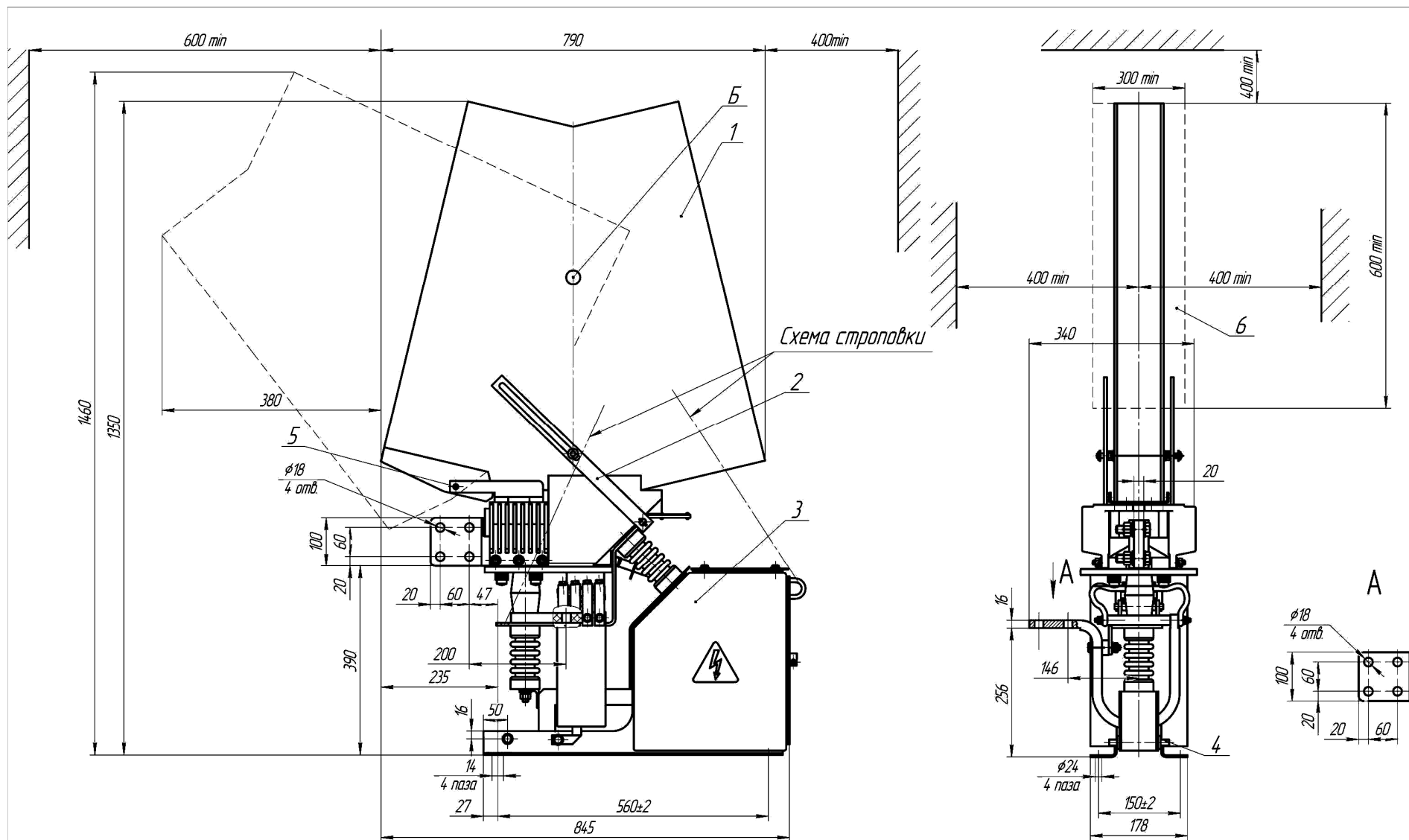

1- камера дугогасительная; 2- тяга; 3- полюс; 4- болт заземления; 5- ось вращения камеры; 6- ограждение сплошное.
Примечание: отверстия Б предназначены для подъёма камеры.