

# Габаритные, установочные и присоединительные размеры выключателя ВАБ-УЭТМ<sup>®</sup>-49/1-3200/30-Л-УХЛ4

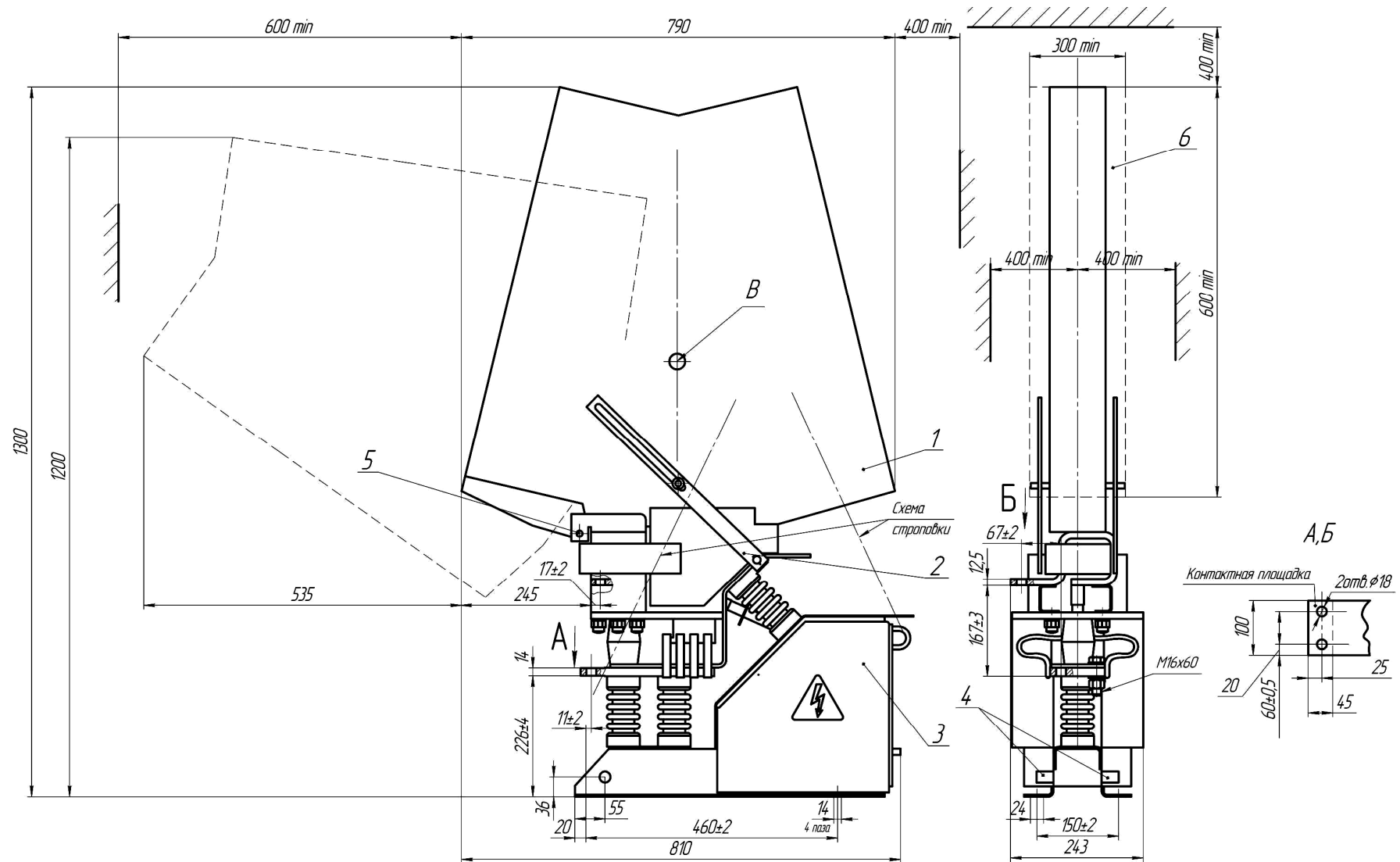

1- камера дугогасительная; 2- тяга; 3- полюс; 4- болт заземления; 5- ось вращения камеры; 6- ограждение сплошное.  
 Примечание: отверстия В предназначены для подъема камеры.