

исполнение с токовыми расцепителями (остальное - см. выше)

Рисунок 1. Схема соединений привода ППрК-УЭТМ® с универсальным двигателем

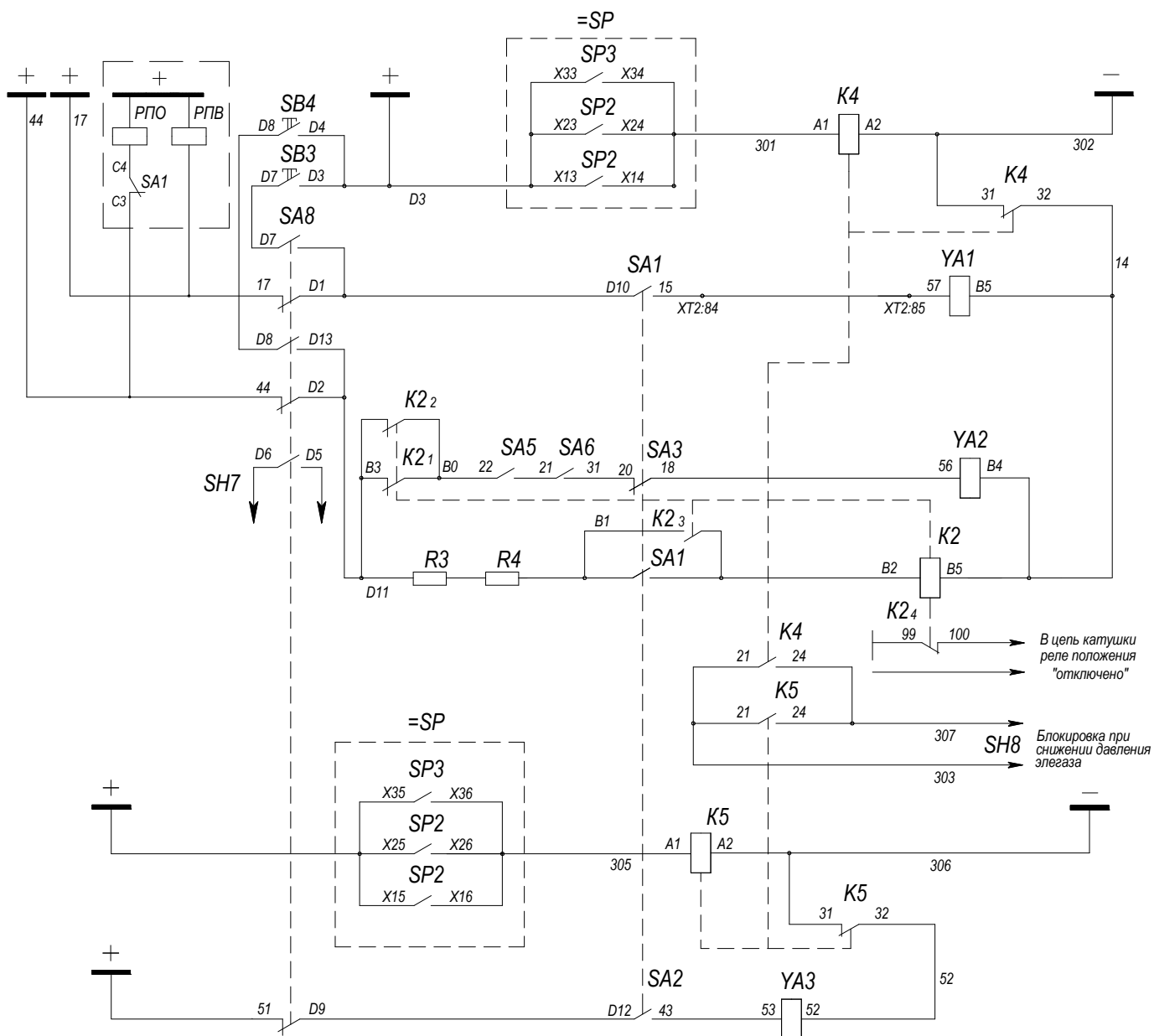

- Примечание. 1. Реле положения выключателя (РПО и РПВ) в состав схемы привода не входят.
 2. Контакт SA1 (С3 и С4) рекомендуем включать в цепь реле РПО для исключения возможного взаимного влияния катушек реле РПО и реле К2.
 3. В схемах напряжением 110 В резистор R4 не устанавливается.

Рисунок 2 - Схема электрическая принципиальная подключения электромагнитов управления (YA1, YA2, YA3) приводов

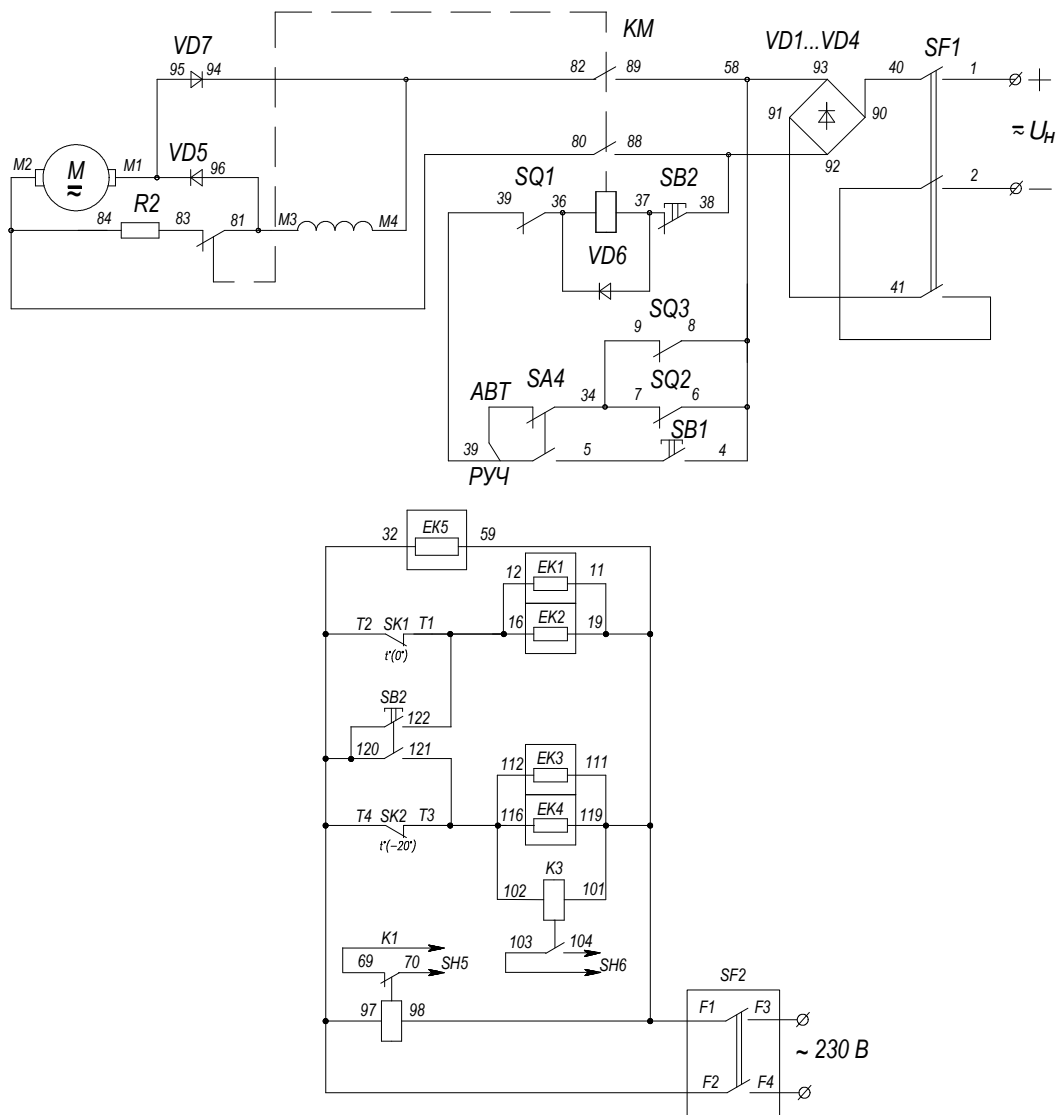

Рисунок 3 - Схемы электрические принципиальные подключения двигателей и подогрева.